

Signet Rotor Replacement Sheet

Austauschanleitung für den Signet Sensor Rotor

Signet Remplacement du Rotor

Cambio del rotor Signet



3-0515.092-1 Rev. C 8/05 E G F S

Signet Plastic Flow Sensor Rotor/Shaft Replacement Instructions

1. To remove the rotor, insert a small screwdriver between the rotor and the sensor ear.
2. Twist the screwdriver blade to flex the sensor ear outward enough to remove one end of the rotor/shaft assembly. **DO NOT** flex the ear any more than necessary! If it breaks, the sensor cannot be repaired.
3. Install the new rotor and shaft assembly by inserting one end into the hole in the sensor ear, then flex the opposite sensor ear back enough to slip new rotor and shaft into place.

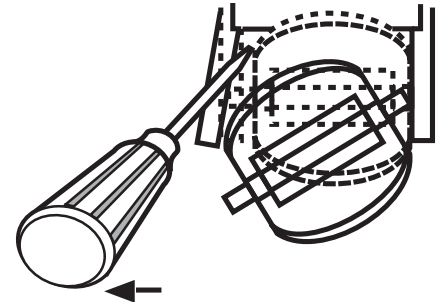

Note: Always replace both Rotor and Shaft together!

Signet Metal Flow Sensor Rotor Replacement Instructions

1. With a small pair of needle-nose pliers, firmly grip the center of the rotor pin (axle) and with a twisting motion bend the rotor pin into an "S" shape. This will pull ends of the pin out of the shaft retainers and free the rotor assembly.
2. Remove shaft retainer from each side by gently tapping it inwards using a punch. Install new shaft retainer with its rotor shaft clearance hole inward. Only install one shaft retainer at this time.

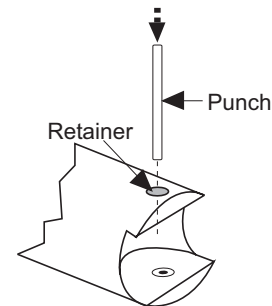
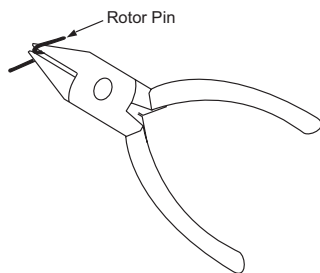

3. Insert the new rotor assembly and bearings into the rotor housing of the sensor and place the new rotor pin (axle) through the open end of the rotor housing, through the rotor and bearings, and into the previously installed shaft retainer.
4. Tap the second shaft retainer (rotor shaft clearance hole inwards) into the hole while lining up the rotor pin with the center of the shaft retaining hole. This completes the rotor replacement procedure.

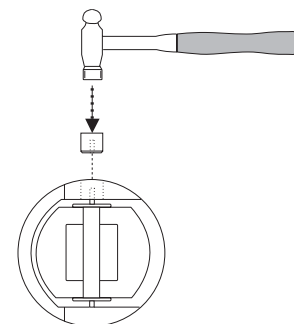
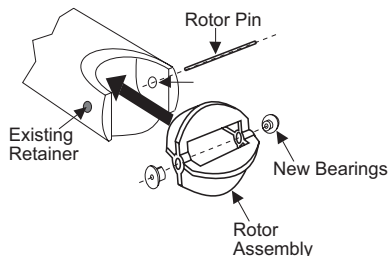

Austauschanleitung für den Signet Kuststoff Sensor Rotor/Achse

1. Zum Austausch des Rotors einen kleinen Schraubendreher zwischen den Rotor und die Rotorhalterung des Sensors bringen.
2. Die Klinge des Schraubendrehers drehen und die Halterung vorsichtig nach außen biegen; den Rotor und die Achse an einem Ende herausnehmen. Die Halterung nicht mehr als nötig biegen! Sollte sie abbrechen, gibt es keine Möglichkeit den Sensor zu reparieren.
3. Um den neuen Rotor und die neue Achse einzubauen setzt man den Rotor in einer Seite der Halterung ein und biegt die gegenüberliegende Seite vorsichtig und gerade weit genug zurück, um das andere Ende des Rotors und Achse einzusetzen.

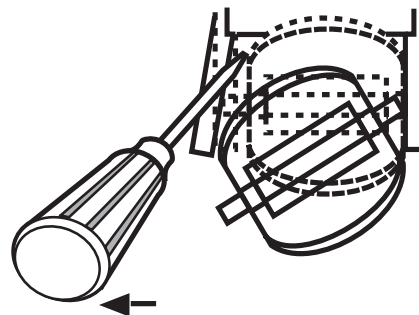

Anmerkung: Ersetzen Sie den Rotor und die Achse!

Anleitung zum Austausch des Schaufelrades

1. Mit einer Spitzzange die Rotorachse in der Mitte festhalten und Zange drehen, so dass die Achse in eine "S"-Form verdreht wird. Die Achse wird dadurch aus der Lagerung gezogen und somit kann das Schaufelrad demontiert werden.
2. Mit einem Durchschlag vorsichtig die Lagerhülsen aus dem Sensorschaft herausschlagen. Einsetzen einer neuen Lagerhülse mit dem Loch für die Achse in Richtung Sensorschaftinnenseite. Nur eine Lagerhülse einsetzen.

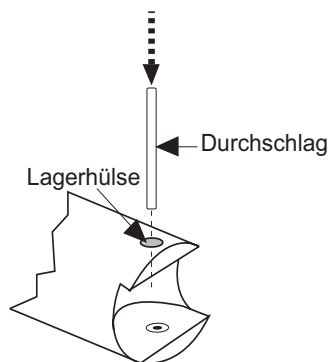
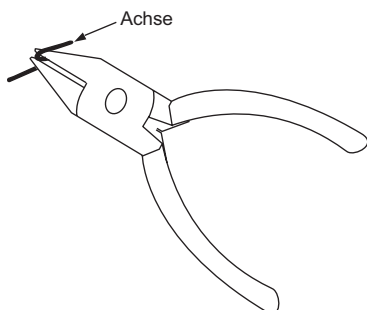

3. Neue Lager ins Schaufelrad einsetzen und Schaufelrad in Sensorschaft einschieben. Neue Achse vom offenen Lagerhülsen-Loch her durch die Schaufelradlager in die Lagerhülse einsetzen.
4. Schaufelrad mit Achse zentrieren und Lagerhülse einsetzen. Vorsichtig Lagerhülse in Sensorschaft einklopfen.

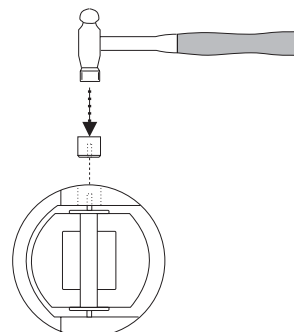
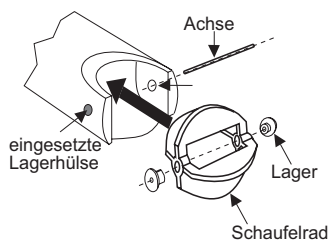

Instructions pour le remplacement du rotor/d'axe du capteur Signet Plastique

1. Pour retirer le rotor, insérer un petit tourne-vis entre le rotor et l'oreille du capteur.
2. Tourner la lame du tourne-vis de façon à fléchir vers l'extérieur l'oreille afin de retirer une extrémité du rotor ainsi que d'axe. Ne pas fléchir l'oreille plus qu'il n'est nécessaire! Si elle venait à casser, il n'y aurait aucun moyen de réparer le capteur.
3. Le nouveau rotor et axe peuvent être installés en insérant une oreille dans le trou, puis en fléchissant l'oreille opposé suffisamment en arrière pour pouvoir glisser l'autre extrémité en place.

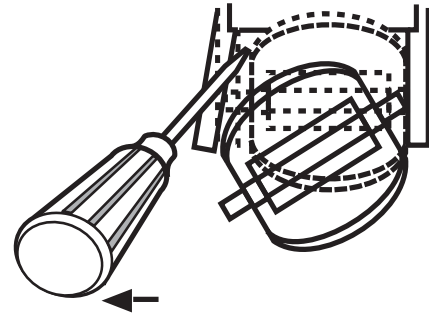

Attention! Le rotor/axe doivent toujours être remplacés ensemble.

Instructions pour le remplacement de la roue à palettes Signet metall

1. Avec une pince pointue, attraper le milieu de l'axe du rotor, tourner la pince pour former un "S" avec l'axe. Ceci sort l'axe de ses emplacements et permet de démonter la roue à palettes.
2. Taper doucement à l'aide d'un pointeau pour sortir les douilles de chaque côté. Remettre une nouvelle douille en place avec ouverture du logement de l'axe vers l'intérieur du boîtier du rotor. Ne mettre qu'une seule douille en place.

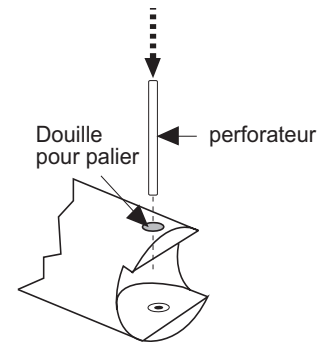
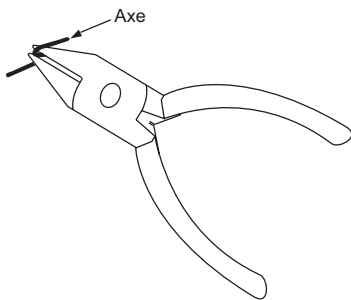

3. Mettre les nouveaux roulements dans la roue à palettes en place et introduire le tout dans la boîte du rotor. Passer le nouvel axe à travers du trou de la douille et des roulements.
4. Centrer la roue à palettes avec l'axe, mettre la douille restante en place et consolider le tout en frappant doucement avec un marteau.

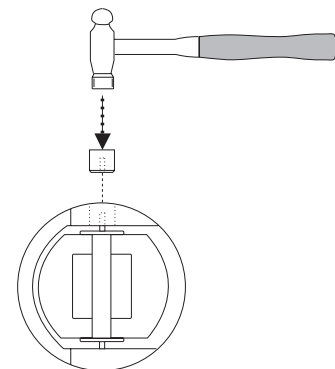
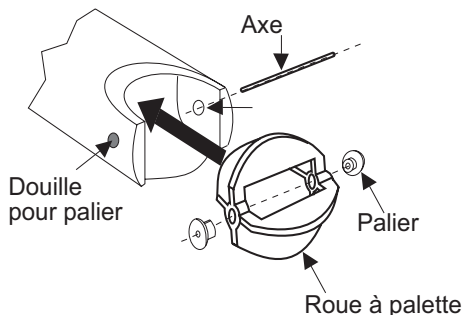

Instrucciones para el cambio del conjunto rotor y eje del sensor de flujo del plástico Signet

1. Para desmontar el rotor, inserte un destornillador pequeño entre el rotor y el asidero del sensor.
2. Gire la pala del destornillador para doblar el asidero del sensor hacia afuera, lo suficiente como para retirar un extremo del conjunto rotor-eje. ¡NO doble el asidero más de lo necesario! Si se llega a romper, no se podrá reparar el sensor.
3. Instale el nuevo juego de rotor y eje insertando un extremo en el agujero del asidero del sensor, y seguidamente doblando hacia atrás el asidero opuesto, lo suficiente como para que se pueda deslizar el nuevo juego de rotor y eje en su lugar.

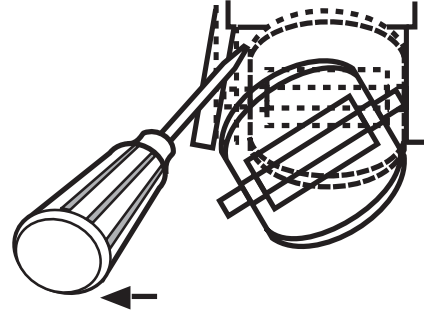

Nota: ¡Cambie siempre el rotor y el eje al mismo tiempo!

Instrucciones para el cambio del rotor del sensor de acero inoxidable Signet

1. Utilizando unos alicates pequeños puntiagudos, sujete firmemente el centro del pasador (eje) del rotor. Con movimiento de torsión, doble el pasador del rotor hasta formar una "S". De esa manera los extremos del pasador saldrán de los retenedores del eje, lo cual liberará el ensamblaje del rotor.
2. Saque el retenedor de eje de cada lado, golpeándolo ligeramente hacia adentro con un punzón. Instale el nuevo retenedor de eje, con el agujero de paso del eje del rotor hacia adentro. Instale sólo un retenedor de eje por ahora.

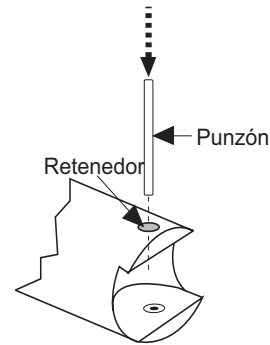
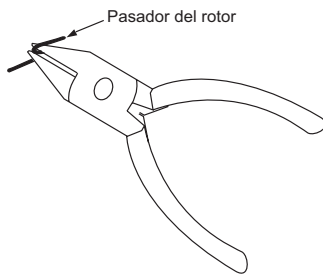

3. Inserte el ensamblaje del rotor nuevo y los cojinetes nuevos en el alojamiento del rotor del sensor y coloque el nuevo pasador (eje) del rotor por el extremo abierto del alojamiento del rotor, a través del rotor y de los cojinetes, y hacia adentro del retenedor de eje instalado anteriormente.
4. Golpeando ligeramente el segundo retenedor de eje, hágalo pasar por el agujero (con el agujero de paso del eje del rotor hacia adentro) al mismo tiempo que alinea el pasador del rotor con el centro del agujero retenedor del eje. Así finaliza el procedimiento de cambio del rotor.

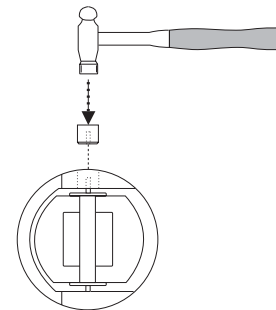
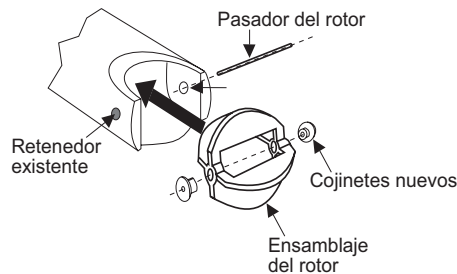

+GF+

George Fischer Signet, Inc. 3401 Aerojet Avenue, El Monte, CA 91731-2882 U.S.A. • Tel. (626) 571-2770 • Fax (626) 573-2057
For Worldwide Sales and Service, visit our website: gfsignet.com • Or call (in the U.S.): (800) 854-4090

